

# DRIVER DB200X

## MANUAL DO USUÁRIO/ USER MANUAL

Parabéns! Você acaba de adquirir um produto Bomber Speakers – Thomas KL Indústria de Alto-falantes S/A. A equipe de Projeto e Desenvolvimento da Bomber desenvolveu esse produto onde as últimas tecnologias no assunto, se harmonizam no produto que você desfrutará a partir desse momento.  
*Congratulations! You've purchased a Bomber Speakers product – Thomas KL Indústria de Alto-falantes S/A. Bomber Design and Development team has developed this product with the latest available technologies, which you will enjoy from now on.*

O Driver DB200X foi desenvolvido visando fornecer elevados níveis de pressão sonora e ser um produto de fácil instalação. Novo conjunto magnético com t-yoke otimizado por elementos finitos (FEMM), diafragma desenvolvido em cotton e conex para garantir um elevado desempenho e alta confiabilidade, reparo intercambiável com outros drives de mercado, garganta padrão de 1" e bobina com fio CCAW de baixa indutância.  
*The DB200X Driver was developed to provide high levels of sound pressure and be an easy product to install. It has a new magnetic assembly with finite element-optimized (FEMM), diaphragm developed in cotton and conex to high performance and high reliability, interchangeable repair with other market drives, standard 1" throat and voice coil with CCAW wire and low inductance.*

CARACTERÍSTICAS / TECHNICAL DATA	
Impedância / Impedance	8 Ohms
Resp. Frequência / Frequency Response	600 a 8.500 Hz
Potência / Power	100W RMS c/ Crossover 12 dB/8a em 800Hz with 12 dB/8a Crossover at 800Hz
Sensibilidade / Sensibility	108 dB/W/m

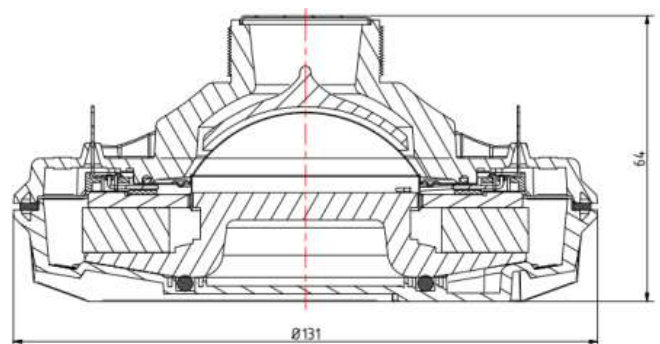

Medida em milímetros

### CURVA DE RESPOSTA

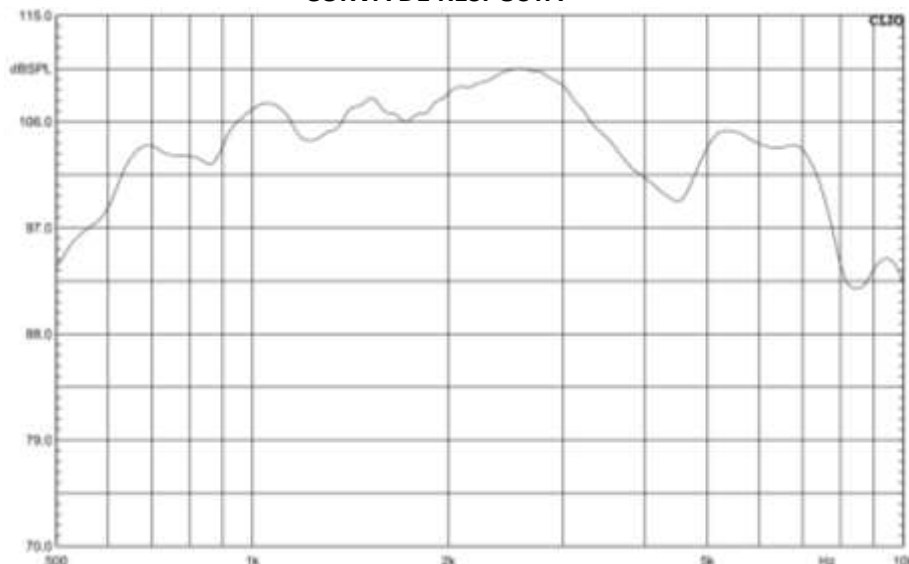

## CONTATO / CONTACT

### Suporte Técnico / Technical support

E-mail: suporte@bomber.com.br

Skype: Suporte Bomber (suporte.bomber)

WhatsApp: +55 51 2125-9105



Código QR – Suporte técnico

### Garantia / Warranty

E-mail: garantia@bomber.com.br

WhatsApp: +55 51 2125-9175



Código QR – Garantia

#### CERTIFICADO DE GARANTIA

Este produto tem uma garantia integral de 1 ano a partir da data de emissão da NF, sendo 3 meses de garantia legal e 9 meses de garantia contratual acrescentada pelo fabricante.

No caso da constatação de falhas de fabricação, encaminhe o produto juntamente com a nota fiscal à um posto autorizado, de modo que, após análise de falha, seja efetuado o conserto ou a substituição do produto.

Verifique em nosso site o posto autorizado mais próximo.

#### LIMITAÇÕES DA GARANTIA:

- 1) Diafragma/bobina danificado devido ao uso de capacitores/filtros incorretos e/ou excesso de potência aplicada;
- 2) Presença de água/poeira/resíduos no interior do produto;
- 3) Produto quebrado por queda ou mal uso;
- 4) Estiver expirado o prazo de garantia.

A garantia é somente em favor do 1º comprador e a THOMAS K. L. reserva-se o direito de alterar este produto, não sendo obrigada a incluir essas mudanças em produtos anteriormente fabricados.

No caso de falha do produto por problemas de fabricação, a indenização máxima cabível será a reposição do mesmo, não cabendo a THOMAS K. L. o pagamento de qualquer indenização.

#### WARRANTY CERTIFICATE

This product has a full warranty of 1 year from the date of issue of the invoice, with 3 months of legal warranty and 9 months of contractual warranty added by the manufacturer.

In case of verification of manufacturing failures, send the product together with the invoice to an authorized service point, so that, after failure analysis, the product can be repaired or replaced.

Check the nearest authorized service on our website.

#### WARRANTY LIMITATIONS:

- 1) Diaphragm/voice coil damaged due to the use of incorrect capacitors / filters and / or excess power applied;
- 2) Presence of water / dust / residues inside the product;
- 3) Product broken by fall or misuse;
- 4) The warranty period is expired.

The warranty is only for the first purchaser. THOMAS K. L. reserves the right to alter this product and is not obliged to include such changes in products previously manufactured.

In the event of failure of the product due to manufacturing problems, the maximum indemnity shall be the replacement of the product, and THOMAS K. L. shall not be liable for the payment of any indemnity.